

作業分解シート

作 業 小物入れ付きもの置き台の製作

教 材 寸法図・完成図・完成品

材 料 (もの置き台)

棚板 (210×500×13) 1枚	側板 (30×900×12) 3枚
背中板 (30×900×5) 2枚	前板・上板 (30×1100×5) 1枚
釘 30本	木工用ボンド
(小物入れ)	
背中板 (45×250×5) 4枚	木板 (45×80×5) 3枚
木工用ボンド	

主な手順	急 所	理 由
(1)材料確認	・全材料の提示	・大まかな作業の予測ができる
(2)のこぎりで切る線をつける	・棚板・側板・背中板・前板・上板に、図1のように寸法どおりに鉛筆で線をひく	・切る時や組み立てる時の目安になる
(3)木板を切る	・線に沿ってまっすぐに切る ・切り口や角を、紙やすりでなめらかになるように整える	・仕上げがよくなる ・接着剤でつきやすくなる
(4)固定位置の線をつける	・側板に棚板を固定する位置の印をつける(図2参照)	・固定する前に組立ててみてから作業を始めると、全体の形をイメージしやすい
(5)組み立て	・棚板に、側板・背中板を、ボンドをつけて釘で固定する ・小物入れを作る ・ 図3のように、寸法どおりに鉛筆で線をひき、のこぎりで切る ・ ボンドのみで組立てし固定する	・ボンドをつけると、作業しやすく、丈夫になる ・組立て図参照
(6)仕上げ	・サンドペーパーで、表面や切り口をなめらかにする	・仕上がりが美しくなる

(図1)
(棚板)

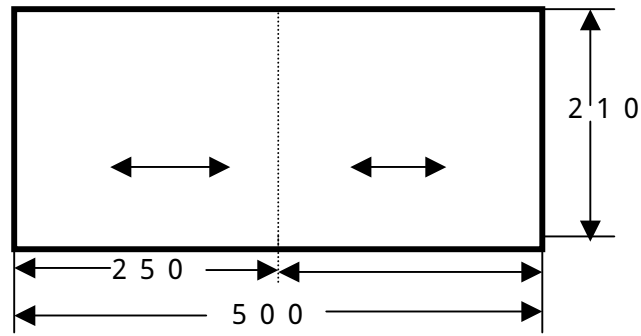

(側板) 厚さ 12 mm

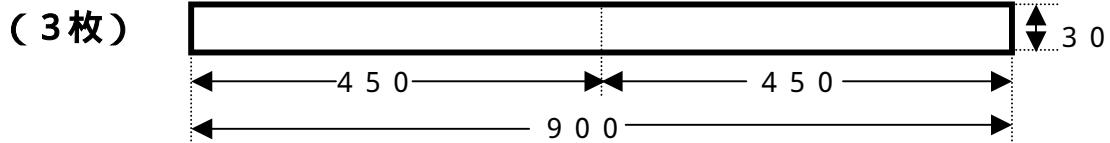

(背中板) 厚さ 5 mm

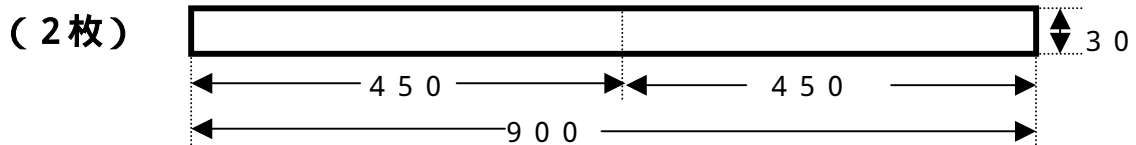

(前板・上板) 厚さ 5 mm

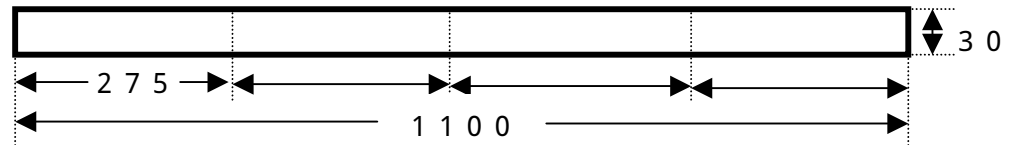

(図2) 「棚板」の固定位置 (「側板・背中板」を横にして見たところ)

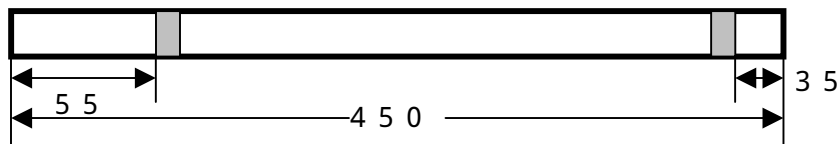

(図3) 「小物入れ」 厚さ 5 mm

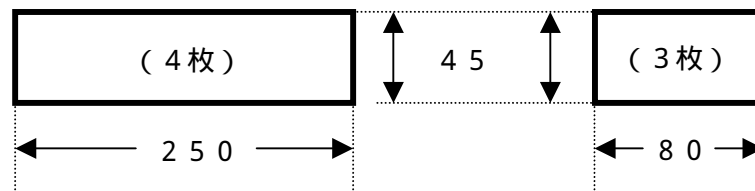

(組立て図)

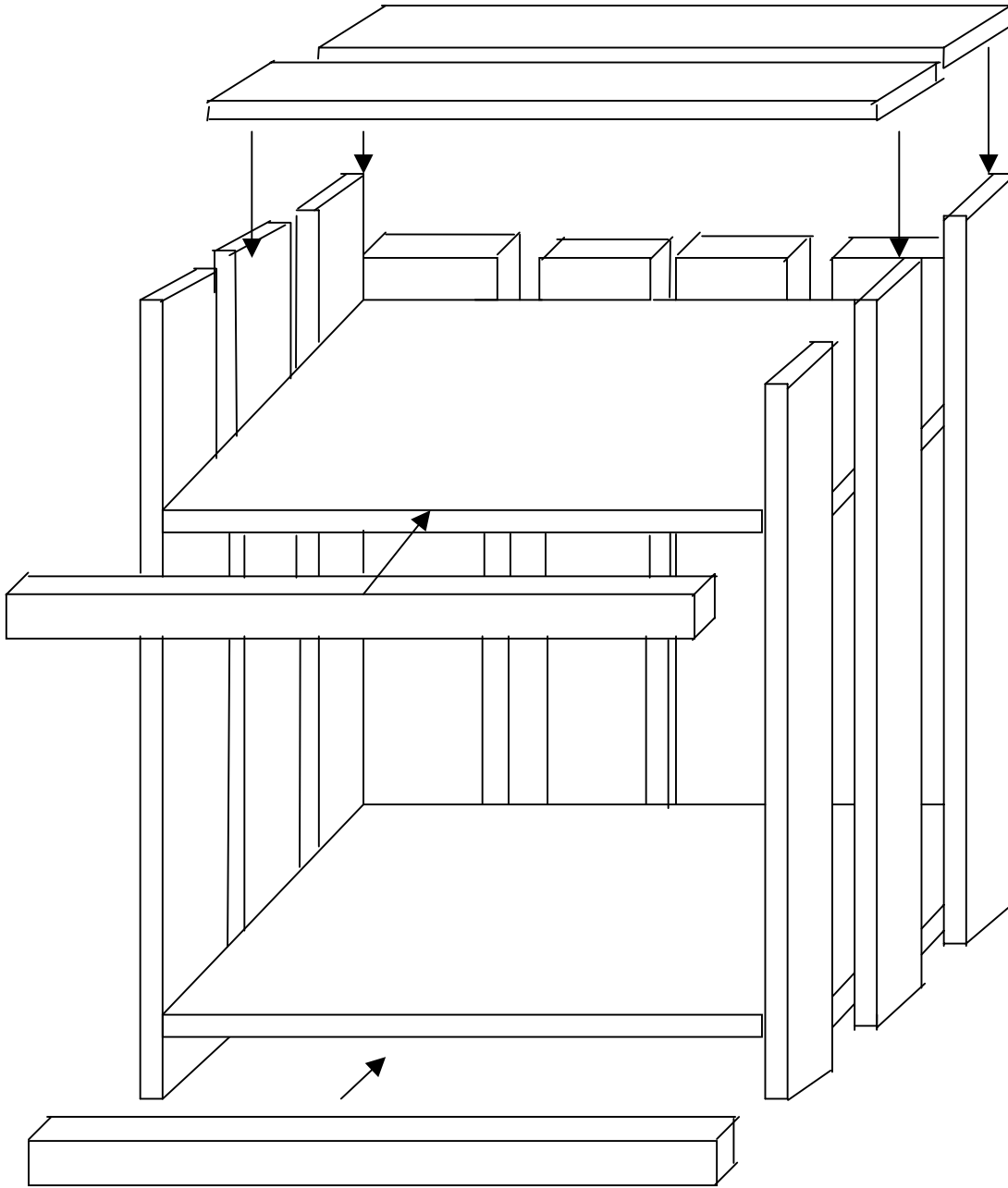

「小物入れ」組み立て図 (木工用ボンドで接着する)

