

作業分解シート

作 業 仕切りつき本たての製作

教 材 寸法図・完成図・完成品

材 料 側板（170×620×13） 1枚 底板（55×700×12） 1枚
 背板（55×750×12） 1枚 仕切り用板（55×400×12） 1枚
 釘 20本 木工用ボンド

工 具 金づち、サンドペーパー、のこぎり、ものさし、鉛筆、作業台、くぎぬき

主な手順	急 所	理 由
(1)材料確認	・全材料の提示	・大まかな作業の予測ができる
(2)のこぎりで切る線をつける	・側板 に、図1のように寸法どおりに鉛筆で線をひく	・切る時や組み立てる時の目安になる
(3)木板を切る	・線に沿ってまっすぐに切る ・切り口や角を、紙やすりでなめらかになるように整える	・仕上げがよくなる ・接着剤でつきやすくなる
(4)組み立てる	・側板と底板にボンドをつけて釘で固定する ・仕切り用板の幅に合わせる ・背板を仕切り用板の幅に合わせて、釘で固定する	・ボンドをつけると、作業しやすく、丈夫になる ・可動する仕切り用板が、動きやすくなる
(5)仕上げ	・サンドペーパーで、表面や切り口をなめらかにする	・仕上がりが美しくなる

(图1)

側板

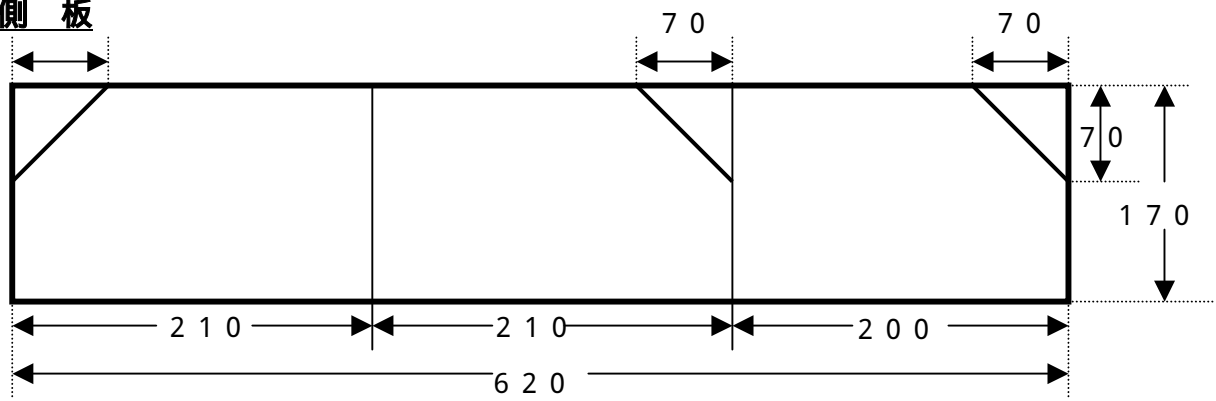

底板

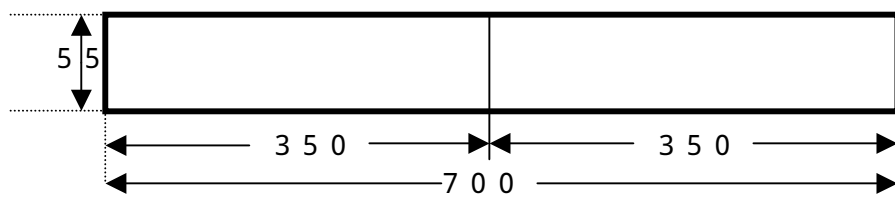

背板

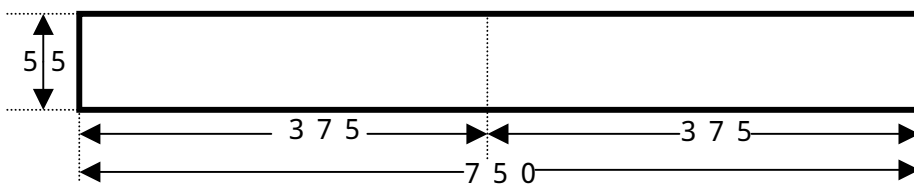

仕切り用

背板・底板

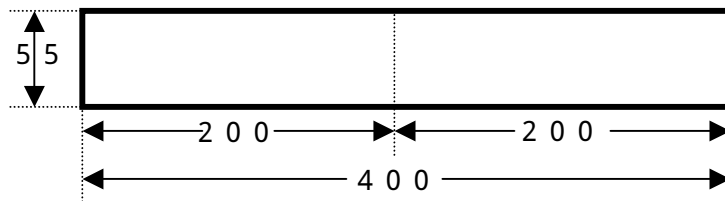

組み立て図

