

壁かけ用ラックの製作手順

製作に要する時間 約 120 分

使用する道具 のこぎり・かなづち・くぎぬき・鉛筆
定規・サンドペーパー・ドリル・作業台

材料を確認する（単位：mm）

天板	（140×410×15）1枚	天板下	（50×340×15）1枚
棚板	（135×340×15）1枚	棚板下	（115×340×15）1枚
帆立板	（135×700×15）1枚		
釘	24本	壁かけ用金具	2ヶ

「帆立板」にのこぎりで切る線と、「棚板」の固定位置の線をつけ、
のこぎりで切る。（図1参照）

（切り口をサンドペーパーで整える）

「天板」に、「帆立板」の固定位置の線をつける。（図2参照）

「棚板」に「棚板下」を、木工用ボンドをつけて釘で固定する。

「帆立板」に、「棚板」、「棚板下」、「天板下」を、木工用ボンドをつけて釘で固定する。

「天板」を、木工用ボンドをつけて釘で固定する。

サンドペーパーで、切り口と、面を整える。

「壁かけ用金具」を、取り付ける。

完成

图 1 (帆立板)



图 2 (天板)



組み立て図（後ろから見たところ）

天板

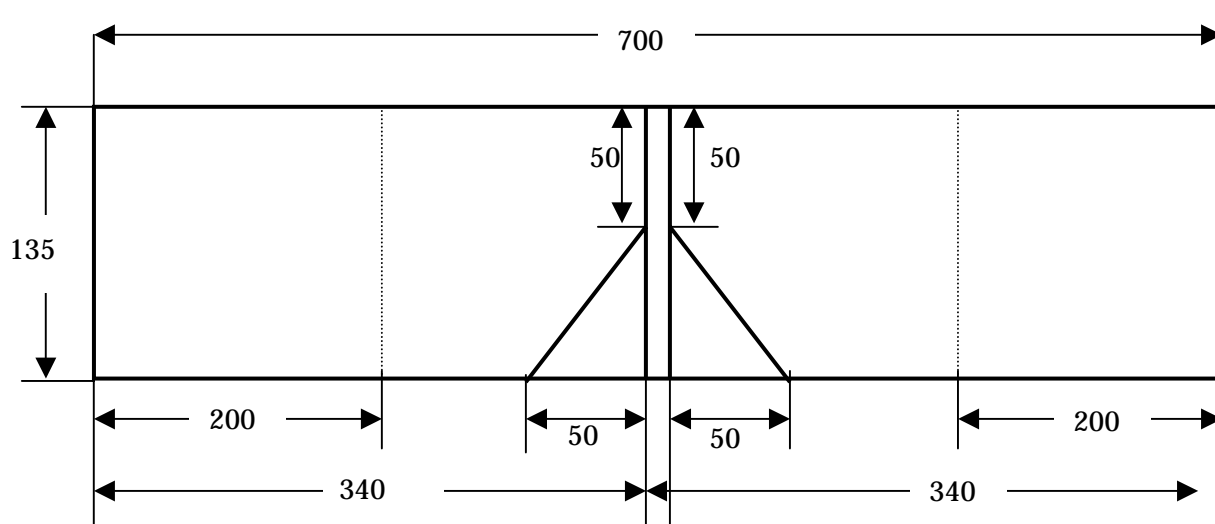